

Skötsel och rengöring

För att behålla fönster och fönsterdörrars långa livslängd, prestanda, finish och goda funktion rekommenderar vi att ni följer dessa skötselråd.

Beslag

Synliga, rörliga beslagsdelar smörjes 1-2 gånger om året med syrafri olja eller fett.

OBS! Fönsterbroms smörjes ej!

Exempel: Inåtgående fönster/fönsterdörr

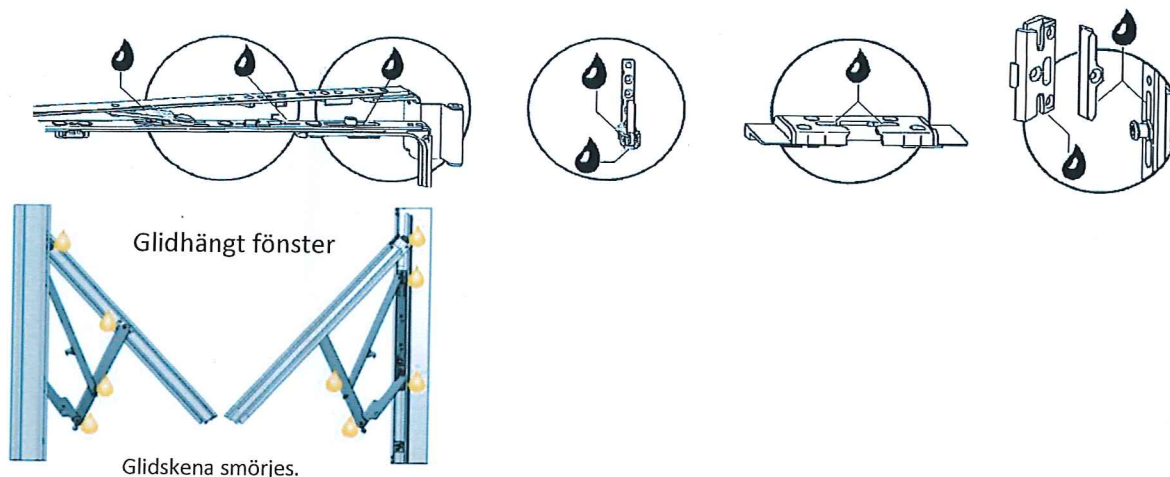

Rengöring karm/båge (minst 1 gång per år)

För rengöring av PVC-fönsterprofiler får endast svaga vattenlösningar med diskmedel eller tvättmedel användas.

OBS! Vissa lösningsmedel löser PVC. Dessa får absolut ej användas då de ger bestående skador på materialet. Exempel är Aceton, Etylacetat, Tetrahydrofuran, Trikloretylen, Metylenklorid, och Thinner.

Rengöring/ Information fönsterglas

Isolerglasrutor kan putsas som vanligt glas men observera att hårda föremål typ sandkorn kan repa beläggningen, därför skall rikligt med vatten användas vid mycket smutsiga fönster.

Använd ej metallföremål typ rakblad, stålull för att ta bort fläckar/märken. Hårt sittande föroreningar avlägsnas med rödsprit, likaså kan Sidel, Hexan eller tandkräm användas för att polera bort fläckar på glaset.

Vid första putsningen användes rödsprit för att ta bort ev. fet transportskyddhinna på glaset.

Information fönsterglas

Utvändig kondens: Energieffektiva fönster isolerar så effektivt att nästan ingen rumsvärme strålar ut till det yttersta glaset. Om fönstren är placerade i ett oskyddat läge där luftfuktigheten är hög kan i enstaka fall kondens bildas på utsidan. Kondensen kan uppstå vid tillfällen under vår/höst vid hög luftfuktighet och stjärnklar himmel, när det ljusnar ute och temperaturen stiger så torkar glaset. Utvändig kondens på glaset är alltså ett bevis på att fönstret effektivt hindrar rumsvärme från att stråla ut.